



LES RENDEZ-VOUS
écocité

DES **RENCONTRES** ET **RESSOURCES**
POUR LA RÉUSSITE DE VOS PROJETS

INNOVATION & PROTOTYPAGE



Objectifs des RDV Ecocité

1. Mettre en relation **institutionnels**, acteurs de l'**enseignement supérieur** et des **laboratoires de recherche** et l'ensemble des **acteurs économiques du territoire**
2. Aborder des **thématiques précises** et apporter un **regard global** sur les **opportunités** existantes et/ou à développer
3. Faire bouger les lignes en positionnant Amiens Métropole comme un **catalyseur** sur le territoire

Programme de la matinée :

- Territoires d'Industrie et introduction au prototypage (10 min)
- Visite de l'usine école 4.0 et du Makerspace d'UniLasalle (30 min)
- Make Anything - La Machinerie (15 min)
- Manufacture du Coquelicot (15 min)
- Financer l'innovation avec BPI France (15 min)
- Appel à projets « Industrie du futur » (15 min)
- Atelier « Cartographie du prototypage » (50 min)



Label Territoires d'Industrie Introduction au prototypage

Sébastien Personne
Chargé de mission Industrie
Amiens Métropole



Territoires d'industrie Albert-Amiens



Un enjeu stratégique

Innover plus vite = **compétitivité, différenciation, relocalisation**

Passage **idée** → **prototype** est encore trop lent







Un paradoxe territorial

✓ Tissu industriel riche

✓ Nombreux moyens de prototypage (industriels, académiques, formation, innovation)

✓ Moyens **dispersés, peu visibles, peu structurés**

Territoires d'industrie Albert-Amiens

-  Le vrai frein : l'accessibilité
-  Conditions d'accès hétérogènes
-  Niveaux d'ouverture variables
-  Contraintes techniques et économiques peu lisibles
-  Interlocuteurs et usages mal identifiés

Territoires d'industrie Albert-Amiens

 La réponse : un POC structurant

Pilotage : **Amiens Métropole & HDFID**

Objectif : **cartographier et qualifier** les moyens de prototypage





Appui sur : **Plug In Lab – ASTRIDE – Maison des Entrepreneurs**

 Impact attendu

Prototypage plus fluide, plus rapide, plus collectif

Une brique clé pour accélérer l'innovation industrielle du territoire

Objectifs & périmètre du POC

-  Objectifs opérationnels
-  **Identifier** tous les détenteurs de moyens de prototypage
-  **Qualifier** les équipements via une méthodologie partagée
-  **Structurer** l'information dans une base claire et exploitable
-  **Analyser** les manques, redondances et complémentarités

Périimètre du projet

Géographique

Territoire d'Industrie **Albert–Amiens**

Fonctionnel

 Prototypage mécanique & industriel

 Fabrication additive

 Électronique

 Design industriel & maquettage

 Plateaux techniques de formation & recherche

 Ateliers industriels mobilisables sous conditions



Acteurs concernés :

-  Entreprises industrielles
-  Centres techniques & plateformes
-  Établissements de formation
-  Laboratoires
-  Tiers-lieux & fablabs



DES **RENCONTRES** ET **RESSOURCES**
POUR LA RÉUSSITE DE VOS PROJETS



Contacts :

Amiens Métropole

Sébastien Personne

Chargé de mission Industrie

Service Développement économique

03 22 97 15 11

s.personne@amiens-metropole.com

Territoires d'Industrie Amiens-Albert

Sabine Leveque

Chargé de mission

Service Développement économique

06 07 02 47 78

s.leveque@amiens-metropole.com

s.leveque@paysducoquelicot.com



Présentation de l'usine 4.0 et du Makerspace

Adrien Bracq

Responsable du Makerspace

UniLasalle Amiens



Unilasalle Amiens

en quelques chiffres



260 universités

Partenaires répartis dans 70 pays



520

étudiants



2 diplômes

Ingénieur & Bachelor



4

Parcours métiers



+15 assos

étudiantes



50%

d'apprentis en cycle ingénieur



27 000

Alumni



60

Enseignants,
Enseignants-Chercheurs
& administratifs

Un campus **spécialisé**

à **taille humaine** et dédié aux métiers de **l'énergie** et du **numérique**

Diplôme d'ingénieur en **5 ans avec prépa intégrée**
Bachelor professionnalisant en **3 ans**

Domaines d'expertise

Énergie

- Énergie & Développement Durable
- Énergétique & Bâtiment Intelligent

Numérique & Industrie

- Réseaux Informatiques & Objets Connectés
- Production Automatisée & Usine Connectée

Bachelor

- Systèmes Numériques & Technologies Innovantes

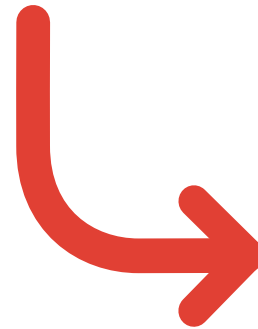

→ Objectif : former des ingénieurs capables d'accompagner la **transition énergétique et la transformation numérique de l'industrie.**

Une formation conçue **avec** et **pour** les **entreprises**

Des talents **opérationnels** pour l'entreprise

Apprentissage par la **pratique**

Projets industriels réels

Stages longs tout au long du cursus

Alternance possible sur **3 ans**

Compétences clés développées

- Transition énergétique
- Numérisation de l'industrie
- IoT et systèmes connectés
- Automatisation et industrie 4.0
- Optimisation énergétique et bâtiments intelligents

Des profils **rapidement opérationnels**

- Expérience entreprise significative
- Capacité à travailler en mode projet
- Adaptation aux environnements industriels et numériques

Objectif : former des ingénieurs immédiatement opérationnels pour accompagner les transformations technologiques des entreprises.

Un espace de prototypage au sein de l'école

- **Espace de prototypage** et d'expérimentation dédié aux étudiants et enseignants
- **Accès à des outils variés** : impression 3D, découpe laser, électronique, etc
- **Encadrement** et **accompagnement** pour la réalisation de projets techniques et pédagogiques
- Favorise **l'apprentissage par la pratique** et la **gestion de projet collaboratif**

MakerSpace
UniLaSalle

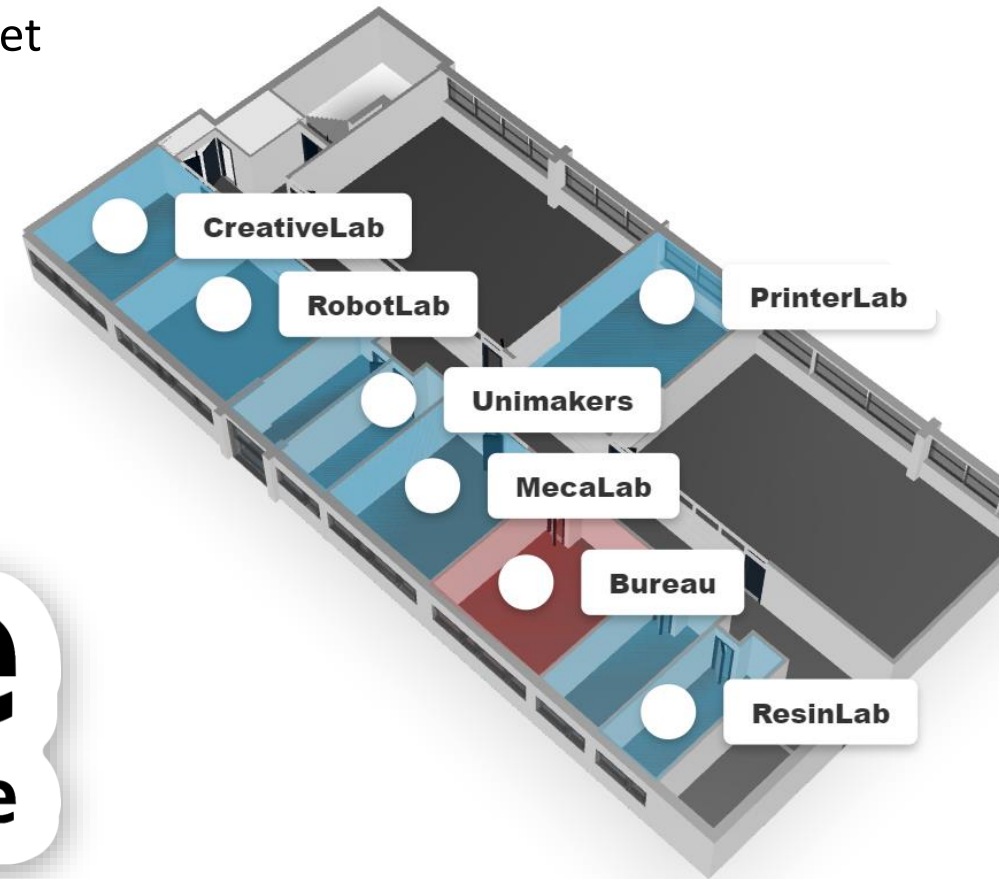

Projets académiques

Projets applicatifs
1^{ère}, 2^{ème} & 3^{ème} années

Projets associatifs

Projets personnels

Projets
d'entrepreneuriat

MakerSpace
UniLaSalle

**Ancrer la pédagogie par projet dans la
culture académique de l'école**

Autonomie et usages

Des ressources physiques et numériques

- Accès libre aux outils de fabrication pour **expérimenter**, **prototyper** et **apprendre par la pratique**
- Plateformes numériques de **documentation** pour favoriser le **partage des savoirs** et des projets
- **Accompagnement** à l'usage des **machines** pour développer l'**autonomie technique** des étudiants

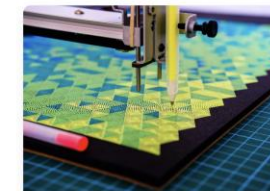

Les grandes étapes du projet
Constituer votre équipe, concevoir, tester votre machine,...

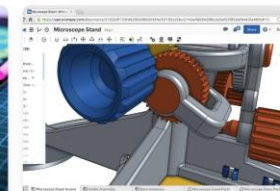

Commencer OnShape
Ensemble de tutoriels pour Onshape



Les types de machines
Découvrez différents types de machines et de mouvements



Les Capteurs
Introduction à la notion de capteur

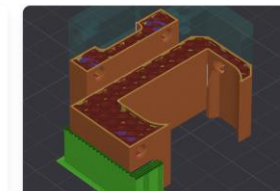

Fabrication additive
Ressources en Fabrication additive

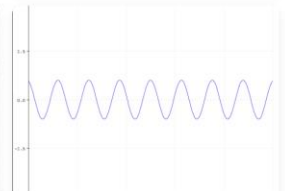

Port Série
Ressources d'utilisation du port série

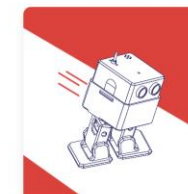

Chrono challenge
Votre robot, une ligne droite, faites le meilleur temps !



Course d'obstacle
Traversez un parcours semé d'obstacles en un temps record !

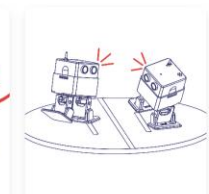

Otto Sumo
Deux robots, un duel, un seul reste debout !



De nouveaux espaces d'apprentissage

Des espaces existants... et à venir !

- Création d'espaces pensés pour favoriser **l'apprentissage actif** et la **collaboration**
- Mobilier **ergonomique** et ambiance **accueillante** pour encourager le travail en groupe
- Équipements techniques renforcés pour **accompagner les projets** étudiants efficacement
- Un lieu **vivant** et **inspirant**, au service de **l'autonomie** et de **l'engagement** des étudiants



Apprentissage par Projet

S'inscrire dans des actions en équipe qui dépassent l'école



- Coupe de France de Robotique
- Exotec Legends
- Challenge Amiens Campus
- Les ENTREP'
- ...

Ce que ça apporte :

- Jury externe -> reconnaissance
- Motivation des étudiants
- Compétences recherchées par les entreprises
- Portfolio
- Visibilité de l'école

Cycle Pré-ingénieur

1^{ère} année

2^{ème} année

Projets applicatifs MakerSpace

Cycle ingénieur

3^{ème} année

4^{ème} année

Projet
Pluridisciplinaire

(Projets en majeurs)

Bachelor

1^{ère} année

Projet conception
fabrication additive

2^{ème} année

Machine week

Du savoir à l'action

Tirer parti du MakerSpace pour enrichir nos enseignements

- Intégrer des projets concrets pour **donner du sens aux apprentissages**
- Appuyer les enseignements sur des **réalisations techniques pluridisciplinaires**
- Stimuler **l'autonomie** et **l'initiative** des étudiants via des **défis encadrés**
- Utiliser les outils du lab comme supports **d'expérimentation** et **d'évaluation**



Célébrer les réussites

La journée des projets

- **Valorisation** des projets menés tout au long de l'année
- **Mise en lumière** de la **créativité** et de l'**engagement** des étudiants
- **Présentation publique** des réalisations techniques
- Un **moment festif** pour célébrer le travail accompli ensemble

Rendez-vous cette année !



3 juin 2026



Usine école 4.0

Plateforme pédagogique utilisant du matériel industriel récent

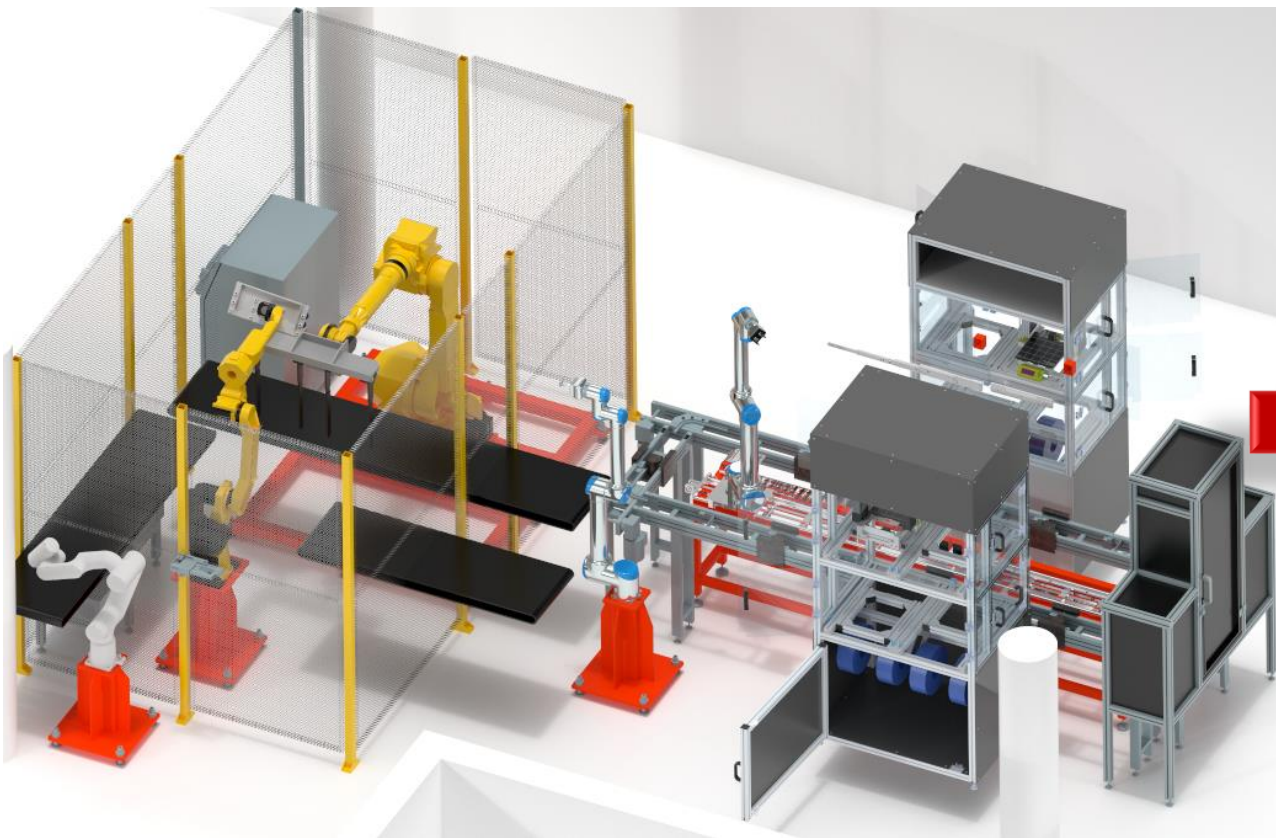

Usine école 4.0

Objectif: Former les étudiants à l'utilisation de tout type de système industriel à travers des travaux pratiques et des projets

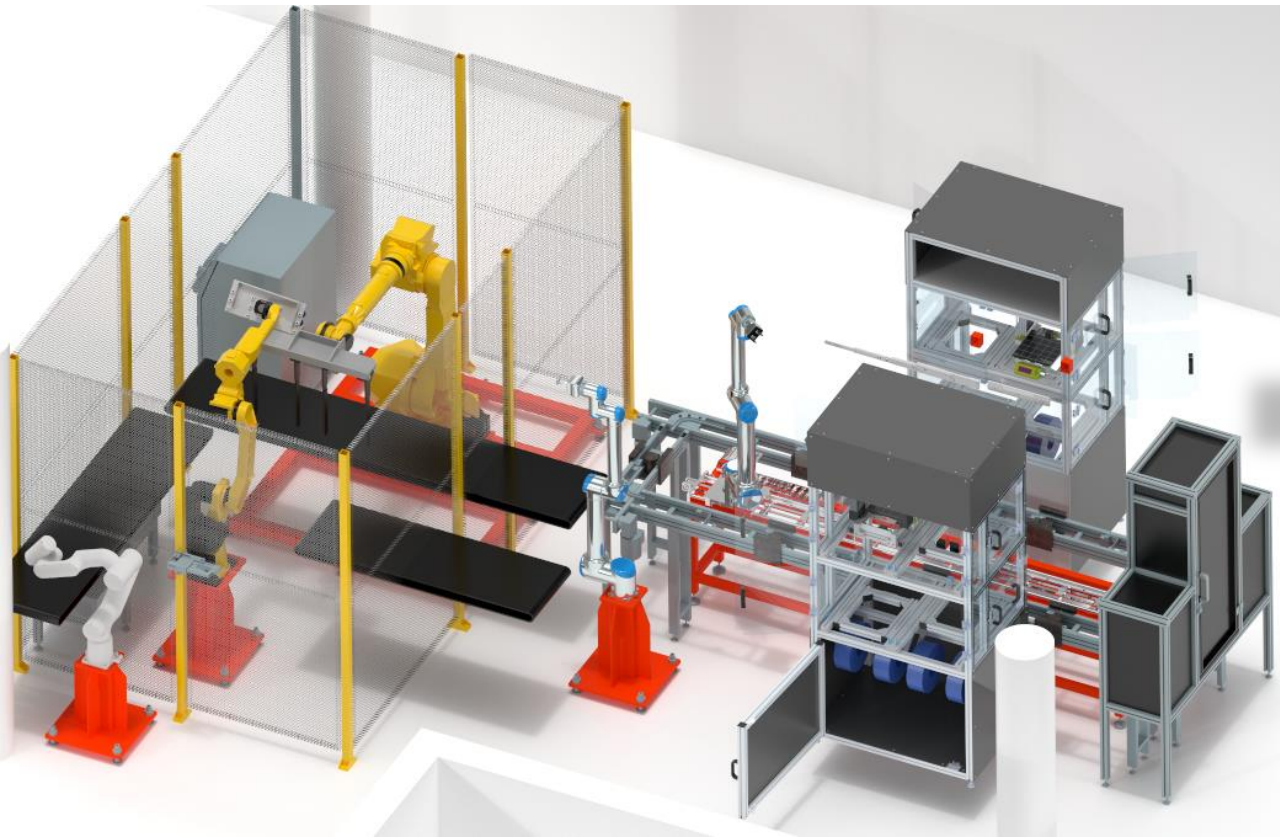

Usine école 4.0

Objectif: Former les étudiants à l'utilisation de tout type de système industriel à travers de TP et des projets

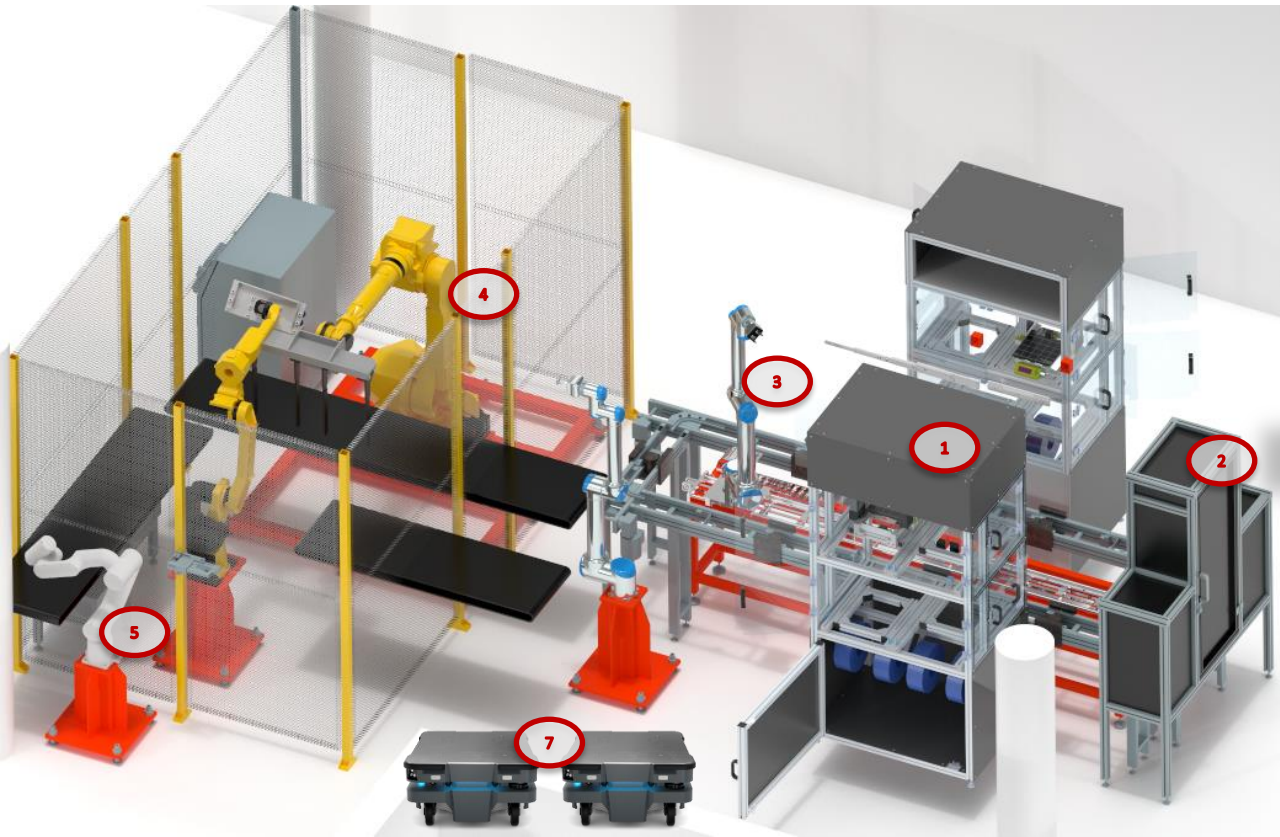

- 1 Deux armoires d'impression 3D → 8 imprimantes 3D **Prusa MK4s**
- 2 Une caméra industrielle de la marque **Keyence** pour faire du contrôle qualité
- 3 Deux bras cobotiques de la marque **Universal Robots (UR10e)**
- 4 Deux bras robotiques de la marque **FANUC (M710 et M10)**
- 5 Un Bras cobotique de la marque **ABB (Gofa CRB15000)**
- 6 Un automate **Siemens S7 1500** pour coordonner l'ensemble des équipements.
- 7 Deux **AMR (Robot Mobile Autonome)** de la marque **MIR**

Usine école 4.0

Exemples de projets

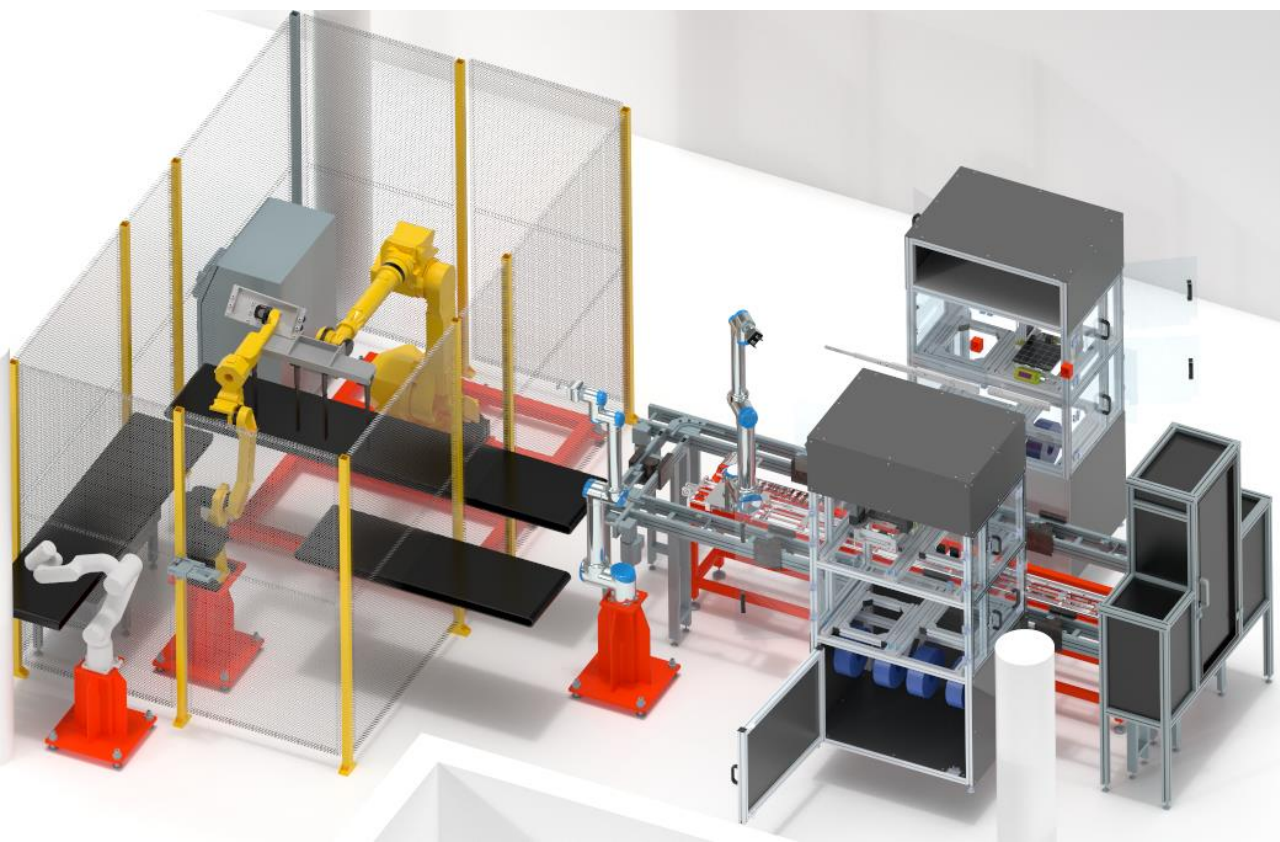

- 1 Optimisation des trajectoires des robots
- 2 Intégration de systèmes IoT communiquant directement avec l'automate
- 3 Création d'un système de gestion de la production de la ferme d'imprimantes (MES)
- 4 Création de changeurs d'outils pour les robots, pilotables par l'automate
- 5 Création d'interfaces SCADA (Supervision, Contrôle et Acquisition de Données) et définition de KPIs à afficher
- 6 Programmation du mode auto de l'ensemble de la ligne de production en dernière année



MÉTIERS VISÉS

Ingénieur en maintenance industrielle · Ingénieur en informatique industrielle et automatisme · Ingénieur systèmes connectés · Ingénieur simulation numérique · Chef de projets usine du futur · Ingénieur de production · Ingénieur supply chain

Parmi les entreprises qui recrutent

Actemium – Vinci Energies – Agco - Apegelec –
Chantiers de l'Atlantique – Cern - DV Group –
Norealp – Contec – Decayeux - Alpha-Cim –
Gelmer – Airbus – Valeo – P&G Amiens –
Metex/Noovistago – Nestlé – Ermaflux – Safran
– Setel – PSA - Brioche Pasquier – Renault –
Colgate – Verescence – Good-Year – Faiveley –
Michelin - Schneider Electric – Engie – Eiffage



Statut étudiant ou apprentissage



Après un cycle pré-ingénieur à
UniLaSalle Amiens ou un bac +2, 3 ou 4



DES **RENCONTRES** ET **RESSOURCES**
POUR LA RÉUSSITE DE VOS PROJETS



Contacts

Direction du campus

Sonia.wanner@unilasalle.fr

Communication - Promotion – Marketing

Perrine.mullier@unilasalle.fr

MakerSpace

Adrien.bracq@unilasalle.fr

Usine 4.0

Sebastian.gomez@unilasalle.fr





Présentation de La Machinerie / Make Anything

Matthieu Philippe

Co-directeur

La Machinerie

 **MAKE ANYTHING**
la machinerie



La Machinerie

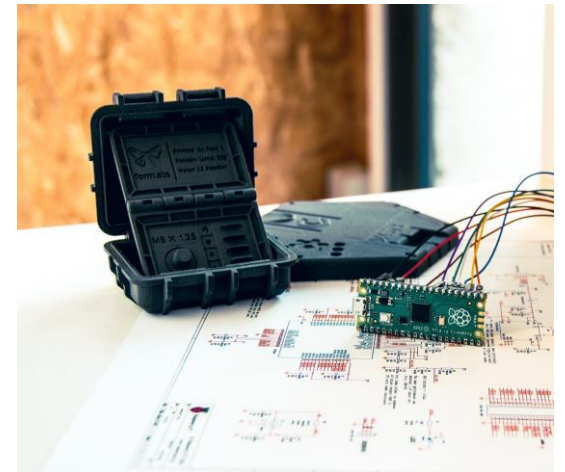
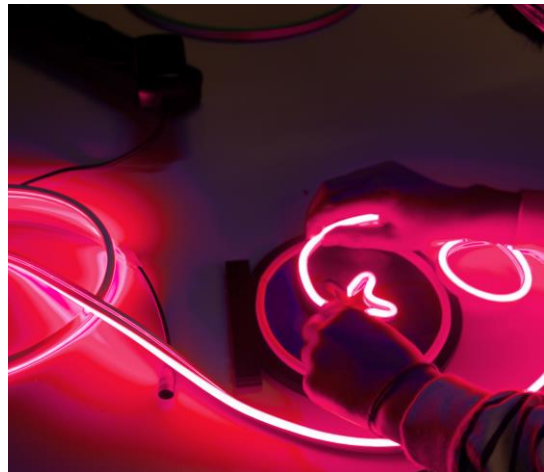

La Machinerie : Un lieu, trois dynamiques

Le coworking créé du lien

- Salle de réunion équipée
- Des postes de travaux partagés
- Des bureaux privatifs de 7 à 100m²
- Espace convivial pour échanger ou organiser des événements en soirée
- De nombreux services

Le FabLab transmet

- Un atelier ouvert à tous, pour apprendre et fabriquer
- Un catalogue d'ateliers de médiation scientifique
- Un programme d'ateliers périscolaires
- Des ateliers teambuilding
- Compagnonnage

Make Anything concrétise

- Un bureau d'étude (*mécanique et électronique*)
- Fabrication additive (*FDM, SLA, SLS*)
- Fabrication soustractive
- Rétro-ingénierie
- Prototypage ou fabrication en série

Make Anything : le bureau d'étude

- Analyse du besoin (*rédaction cdcf, étude de faisabilité...*)
- Design mécanique (*CAO, calculs et simulations, mise en plan...*)
- Design électronique (*ECAD, conception, fabrication et programmation de Systèmes Embarqués, PCB sur mesure..*)
- Rétro-ingénierie (*Scan 3D et reconstruction du modèle, ou modélisation manuelle*)

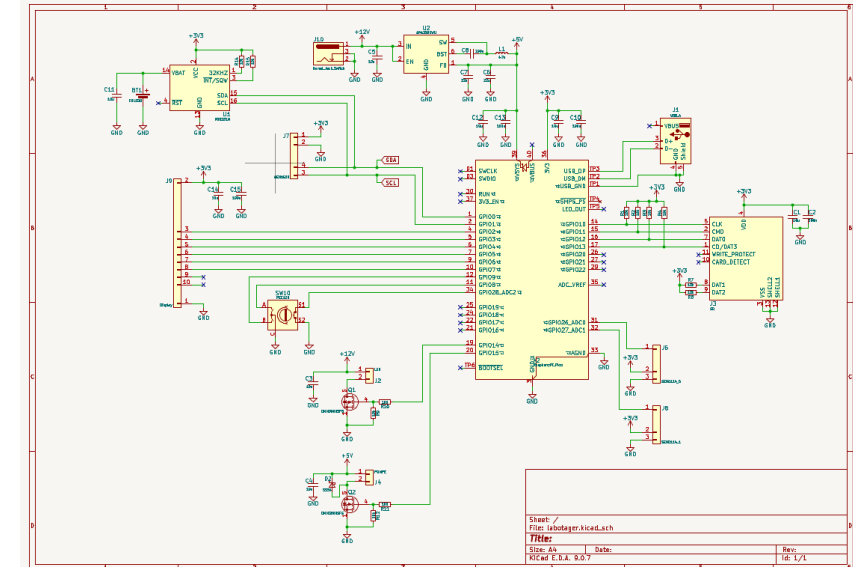
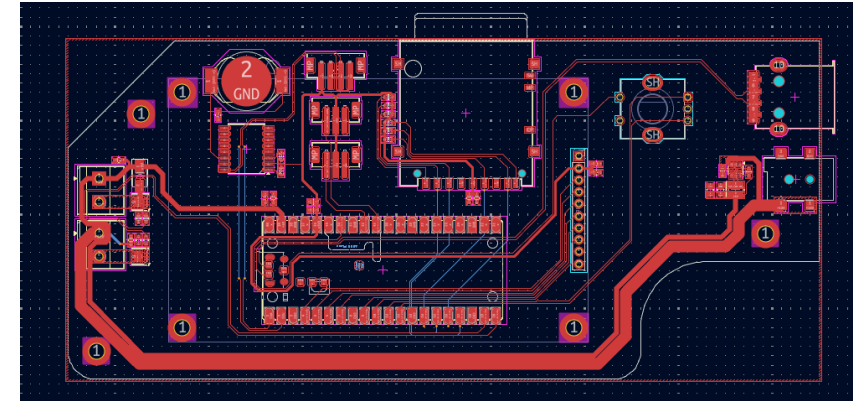

Make Anything : impression 3D par photopolymérisation (SLA)

Formlabs Form 3L et Formlabs Forme 4

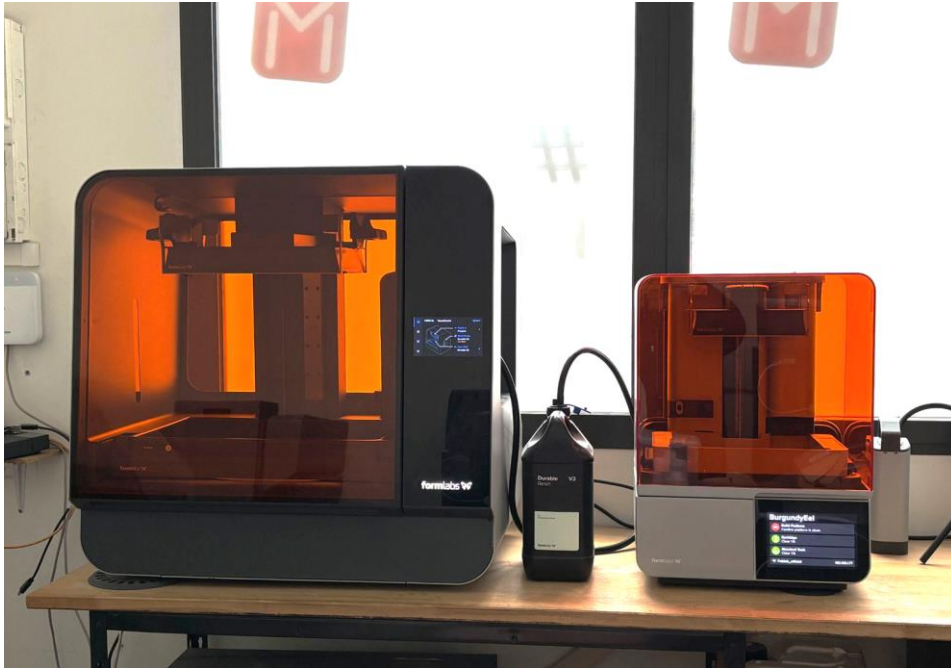

Les avantages :

- Idéale pour un rendu visuel soigné (*avec beaucoup de détail*)
- Surfaces lisses (*couches d'impression presque invisibles*)
- Pièces étanches
- Une large gamme de matériaux (*souples ou rigides*)
- Volume d'impression maximum : 335x200x320 mm

Make Anything : impression 3D avec le frittage sélectif par laser (SLS)

Formlabs fuse one



Les avantages :

- Impression de pièces complexes (*pas besoin de support*)
- Post traitement simple (*gain de temps*)
- Print in place (*impression de mécanismes déjà assemblés*)
- Pièces rigides et résistantes aux chocs (*matière : PA12*)
- Idéales pour remplacer l'injection plastique
- Volume d'impression maximum : 165x165x300 mm

Make Anything : impression 3D par dépôt de fil fondu (FDM)

Bambulab P1S



Les avantages :

- Économique (*matières premières peu onéreuses*)
- Polyvalence des matériaux (*PLA, PETG, ABS, PA, TPU...*)
- Possibilité de n'avoir aucun post traitement
- Impression multicolore et multimatériaux
- Volume d'impression maximum : 256x256x256 mm

Make Anything : impression 3D de pièces en composite

Markforged Mark 2

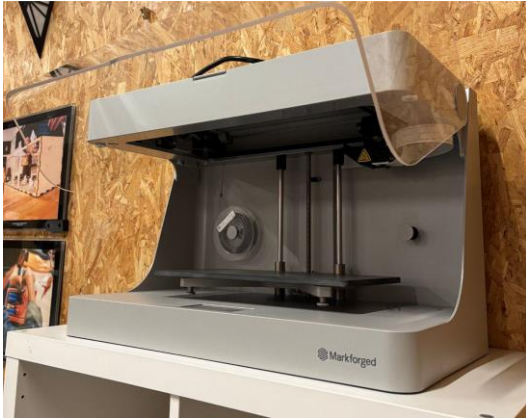

Les avantages :

- Résistance comparable à l'aluminium (*avec un poids 40% inférieur*)
- Matériau de base : Polyamide (*Onyx*)
- Options de renforcement (*Carbone, fibre de verre ou Kevlar*)
- Flexibilité de conception (*Possibilité d'ajuster la rigidité localement*)
- Applications idéales : Outillages industriels (*robotique, aéronautique, usinage, etc.*)
- Volume d'impression maximum : 320 x 132 x 154 mm.

Make Anything : Exemples de réalisations

**Tampon Cosserat pour
Mémoire de Sayetteur**



Mandrins pour Malterre



**Pièces de centrage
pour Fixmotion**



Projet interne



Make Anything : Un parcours sur mesure pour vos défis

Accueil de vos équipes et accompagnement pour transformer une problématique en solution tangible :

- **Séance d'idéation** : brainstorming facilité par nos experts pour faire émerger des solutions innovantes
- **Multi-compétences** : une équipe pluridisciplinaire (*mécanique, électronique, modélisation, fabrication*) à votre service
- **Fast-prototyping** : réalisation immédiate au fablab pour valider vos concepts "dans la foulée".
- **Formation** : possibilité de former vos équipes à l'utilisation de certains outils (*logiciels ou machines*) pour qu'ils puissent venir travailler en autonomie au fablab.



Make Anything : Des questions?

Contacts

Tél. 09 66 85 18 51

Général : contact@lamachinerie.org

Coworking : coworking@lamachinerie.org

FabLab : fablab@lamachinerie.org

Make Anything : contact@makeanything.fr

Accueil : 56 rue du Vivier 80000 Amiens

FabLab : 1bis rue de la Vallée 80000 Amiens

Réseaux sociaux



La Machinerie



la.machinerie



La Machinerie / Make Anything



lamachinerie.org



makeanything.fr

Découvrez notre [catalogue de team building ICI](#) et notre [catalogue de médiation scientifique et technique ICI](#).



Présentation de La Manufacture du Coquelicot

Florian Lefèvre

Fondateur

Manufacture du Coquelicot



Présentation générale

- ✓ Un atelier partagé métiers du bois et numériques.
- ✓ Un espace de coworking.
- ✓ Des salles et bureaux en location.
- ✓ Team building.

LA MANUFACTURE
DU COQUELICOT



*Votre espace !
Pour travailler, créer et partager*

Les machines



Découpeuse / Graveuse laser



Plotteur de découpe



Imprimantes
3D



Scie à format SI 400 EP



Raboteuse S630



Dégauchisseuse F410



Plaqueuse de chants



Toupie Tenonneuse
Chambon 324C



Scie à panneaux
Holz-Her 1265



Scie à ruban
volants de 700mm



DES **RENCONTRES** ET **RESSOURCES**
POUR LA RÉUSSITE DE VOS PROJETS



NOUS CONTACTER

5 bis rue de l'Industrie, 80300 Albert, France

contact@lamanufactureducoquelicot.fr

09.84.42.29.49



Financer son innovation grâce à BPI France

Valérie Taudon
Chargée d'affaires
BPI France

bpifrance





Vous accompagner dans une première démarche d'innovation

- **Pour qui ?** PME et ETI indépendantes ayant 5 ans d'existence minimum et réalisant un chiffre d'affaires supérieur à 1,25 M€, employant max 2000 ETP
N'ayant pas bénéficié d'une aide nationale à l'innovation depuis 2 ans
- **Montant ?** 6 500 € HT est le reste à charge de l'entreprise, après **subvention** de 50% par Bpifrance

Le coût total de la prestation s'élève à 13 000 € HT

[Diag Axes d'Innovation – Diagnostics Accompagnement Innovation Bpifrance](#)

Vous accompagner dans la levée des verrous technologiques d'un projet d'innovation

- **Pour qui ?** PME
- **Dépenses éligibles** : frais internes et frais externes (dont la prestation de prototypage) – budget total max 100 k€
- **Montant ?** **Subvention** maximum 50 k€ avec un taux d'aide de 70 % pour les entreprises de moins d'un an et 50 % pour les entreprises de plus d'un an

En partenariat avec Amiens Métropole et la Région Hauts de France (FI²) pour les sociétés situées sur le territoire d'Amiens Métropole

Vous accompagner dans la levée des verrous technologiques d'un projet d'innovation

- **Pour qui ?** PME et Petite ETI (- 500 pers)
- **Dépenses éligibles** : frais internes et frais externes (dont la prestation de prototypage) – budget min 150 k€ / max 1000 k€
- **Montant ?** Mix **subvention** 60 % et **avance récupérable** à taux 0 %

Ouvert dans la limite des crédits disponibles **jusqu'au 30 septembre 2026**

Financement Etat et Région Hauts de France

Vous accompagner dans la mise au point d'un produit/process avant son lancement industriel et commercial

- **Pour qui ?** Entreprises de moins de 2000 salariés
- **Dépenses éligibles :** frais internes ou externes de personnels, de fonctionnement ou d'équipement directement liées au programme d'innovation :
 - réalisation et mise au point de prototypes, pré-séries, installations pilotes ou de démonstration
 - coûts de propriété intellectuelle (achat ou licence de brevet pour les PME...)
- **Montant ?** Minimum 50 k€ (dans la limite des fonds propres/quasi fonds propres de la société) sous forme de **Prêt Innovation R&D** avec un différé de remboursement de 12 mois
Taux d'aide de 60 à 80 %

En partenariat avec Amiens Métropole et la Région Hauts de France (FI²) pour les stés situées sur le territoire d'Amiens Métropole



DES **RENCONTRES** ET **RESSOURCES**
POUR LA RÉUSSITE DE VOS PROJETS



Pour répondre à vos questions, échanger sur votre projet en amont de votre demande :

Valérie TAUDON

chargée d'affaires Bpifrance (Somme et Nord de l'Aisne)

valerie.taudon@bpifrance.fr

06 70 42 90 97



Zoom sur l'appel à projets Industrie du Futur

Jean-Denis Collé

Responsable de projet – Relations entreprises et territoires

Région Hauts de France



Appel à projets Industrie du Futur en Hauts-de-France



L'objectif

Permettre à des entreprises, centres techniques et laboratoires de recherche

situés en région Hauts-de-France

de travailler ensemble

sur des projets à fort degré d'innovation,

portant sur les grands leviers de compétitivité de l'industrie



Les thèmes



objets connectés et internet industriel



technologies de production avancées (dont robotique, fabrication additive, IA, IOT...)



nouvelle approche de l'homme au travail / organisation et management innovants



usines et lignes/îlots connectés, pilotés et optimisés



nouveaux modèles économiques, environnementaux et sociétaux



Les musts



Projet collaboratif



Chef de file = entreprise



Accord de collaboration

Ce que l'on finance

Entreprises et centres techniques :

- Frais de personnel
- Matériel
- Fournitures et services extérieurs



Laboratoires de recherche :

- Personnel recruté pour le projet
(RH permanentes valorisables en contrepartie)
- Dépenses de soutien de programme
(consommables, frais de mission, documentation...)

Modalités de l'aide régionale

Entreprises et centres techniques :



- Taux de subvention de 50% maximum (PME), 40% maximum (non PME)
- Subvention plafonnée à 200 k€ par projet, 300 k€ si un laboratoire académique est partenaire

Laboratoires de recherche :

- Taux de subvention de 50% maximum



Mode d'emploi

1. Dépôt pré-dossier sur

aapindustriedufutur@hautsdefrance.fr

2. Pré-sélection Région, échange avec les porteurs

3. Si éligible, dépôt dossier complet sur

aapindustriedufutur@hautsdefrance.fr

Date butoir :

30 / 12 / 2026

Exemples de projets financés

Outils de traçabilité et de sécurisation de la production
grâce à la technologie Blockchain



Exemples de projets financés

**Modélisation de la thermique des outillages verriers
pour accélérer leur conception et améliorer leurs performances**

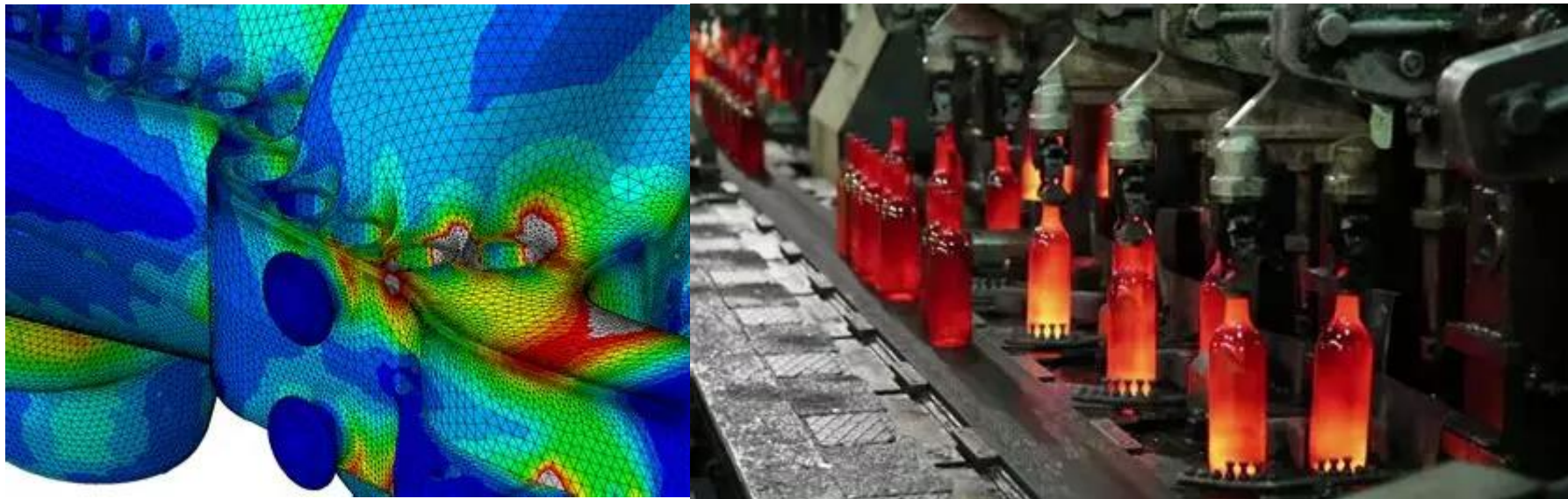

Exemples de projets financés

Développement d'une solution robotisée
pour l'ouverture des coquilles Saint-Jacques



Exemples de projets financés

**Fabrication additive d'un réacteur catalytique
pour la valorisation du biogaz**

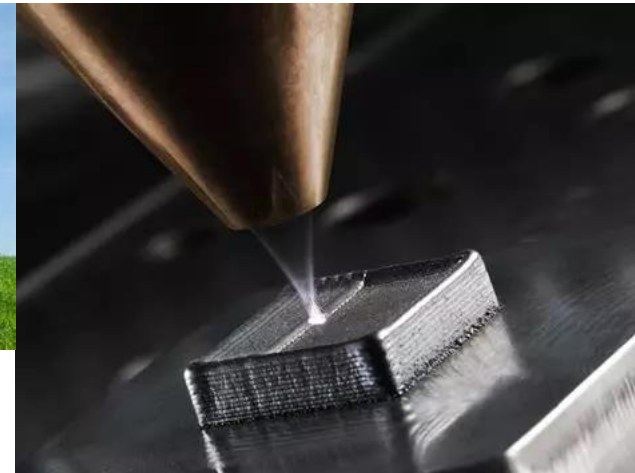
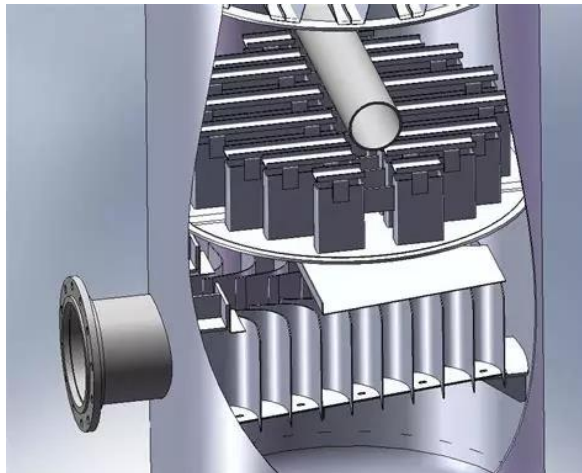





Exemples de projets financés

**Procédé d'impression 3D avec matériaux biosourcés
pour l'industrie ferroviaire**



Complémentarité avec les AAPs France 2030 régionalisés

| |  Industrie du Futur en Hauts-de- France |  I-DEMO régionalisé  |  Projets d'innovation en HDF  |
|--------------------------------|---|---|--|
| Type de projet de R et D | Collaboratif | Collaboratif | Individuel |
| Entreprises éligibles | PME, ETI, GE | PME, ETI, GE | PME, ETI < 500 |
| Montant des dépenses du projet | 300 k€ à 1 500 k€ (indicatif) | 1 M€ à 4 M€ (impératif) | 150 k€ minimum |
| Aide financière | Subvention 40 à 50% Maxi 300 k€ | Subv / AR à 50/50 35 % à 50% | Subv / AR à 60/40 25 à 50% Maxi 500 k€ |
| Site web | https://www.hautsdefrance-id.fr/appel-a-projets-collaboratifs-dinnovation-industrie-du-futur/ | https://inno-avenir.hautsdefrance.fr/projets-d-avenir-i-demo/ | https://inno-avenir.hautsdefrance.fr/projets-d-innovation/ |

Contact

Jean-Denis Collé

Responsable de projet
Direction des Entreprises

jean-denis.colle@hautsdefrance.fr



Atelier

Cartographie du prototypage

Franck Seels

Directeur Entreprises et Réseaux

Hauts-de-France Innovation Développement

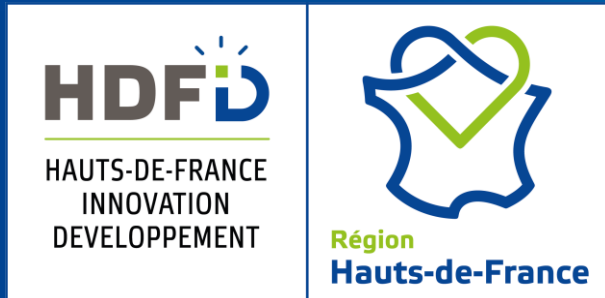

Centraliser et mettre en lumière la recherche publique en Hauts de France
Faciliter l'accès aux experts régionaux



On vous explique en 1
minute chrono !



Site public, en accès libre
[pluginlabs-hautsdefrance.fr](https://www.pluginlabs-hautsdefrance.fr)

384

Unités de recherche
(laboratoires, etc.)

115

Plateformes

> 1 100

Equipements



UNIVERSITÉ D'ARTOIS



anses



UNIVERSITÉ
CATHOLIQUE
DE LILLE 1875



- Paris Saclay
- Lorraine
- Réunion
- Nanterre
- Reims Champagne Ardennes (InnoRem)

A venir

- Limoge
- Bretagne (Rennes et Brest)

Plug in Labs Hauts-de-France
s'inscrit donc dans un
mouvement national.



C'EST

- Un point d'entrée vers les expertises régionales
- Un outil de mise en lumière des expertises régionales
- Une dynamique qui s'étend à d'autres territoires
- Un outil régional, pour l'écosystème
- Un point de contact centralisé pour la recherche académique

CE N'EST PAS

- Un remplaçant ou un concurrent des pôles
- Le site de HDFID
- Un générateur autonome de partenariats

Une mise à jour des formulaires de contact pour permettre une meilleure qualification des demandes entrantes

Plusieurs laboratoires ont choisi d'associer leur ingénieur transfert comme contact. Il ou elle reçoit les demandes entrantes pour le laboratoire.

→ Cela peut faciliter le suivi des demandes de prestation

Parlons-en !

Contactez

Adélie BEAGUE

abeague@hautsdefrance-id.fr

Nombres de visites uniques enregistrées sur le site

x 4,3 !

- 2023 : 2 683
- 2024 : 8 502
- 2025 : 11 481

dont

Hauts-de-France

- 2023 : 351 (12%)
- 2024 : 1 864 (21%)
- 2025 : 2 412 (21%)

France (hors HdF)

- 2023 : 1 269 (47%)
- 2024 : 4 139 (48%)
- 2025 : 4 557 (39%)

International

- 2023 : 1 063 (39%)
- 2024 : 2 499 (29%)
- 2025 : 4 512 (39%)

En 2025 nous avons enregistré :

→ 986 clics uniques vers un site de laboratoire

→ 104 demandes de contacts reçues par les laboratoires dont :

- 22 demandes d'entreprises (expertise, équipement)
- 30 demandes de stage
- 26 recherches de thèse
- 15 demandes académiques (accès labo, avis équipement *etc.*)
- 11 autres (proposition participation essais cliniques, demande d'information formation, *etc.*)

Pour plus de 5 800 visites, les visiteurs entrent sur le site par une fiche laboratoire depuis un moteur de recherche. Le bon référencement des fiches permet d'améliorer la visibilité des sites notamment auprès de publics ne connaissant pas un laboratoire spécifique ou [Plug in Labs Hauts-de-France](#).

→ Ne sous estimez pas l'intérêt d'une fiche à jour

- Visite de laboratoires / Plateformes
 - Entreprises ciblées
 - Montrer les expertises et équipement
 - Susciter des discussions, de collaborations entre spécialistes d'un domaine

#1 Junia, Démonstrateur agro - Palais Rameau - 5Mai

Une campagne de mise à jour est cours (mailing), mais vous pouvez aussi le faire au fil de l'eau

- ✓ 15+ entités ont été mise à jour
- ✓ des réorganisations sont en cours → mise à jour à l'issue : 5

Pensez-y, encouragez vos collègues, des fiches à jours permettent une bonne visibilité et un référencement fort de vos expertises

Une actualité dans un laboratoire ou une plateforme : un nouvel équipement, un succès ?

Faites-nous en part, nous nous ferons un plaisir de la relayer
via un post ou un article dans la section actualité !



Contactez

Adélie BEAGUE

abeague@hautsdefrance-id.fr

[Suivez-nous sur LinkedIn](#)



L'équipe de Plug in abs est à votre disposition pour

- répondre à vos questions
- présenter l'outil à vos équipes

Et ainsi favoriser une prise en main optimale

Contactez

Adélie BEAGUE

abeague@hautsdefrance-id.fr



LES RENDEZ-VOUS
écocité

DES **RENCONTRES** ET **RESSOURCES**
POUR LA RÉUSSITE DE VOS PROJETS

MERCI A TOUTES & TOUS



Merci de nous partager votre avis :

 <https://tally.so/r/dWPAEo>

